

Upute za uporabu i postavljanje električne sušilice s odvodom zraka PT 5186 XL

hr - HR

Prije postavljanja, instalacije i prve uporabe **obvezno** pročitate upute za uporabu i postavljanje. Time ćete zaštititi sebe i izbjeći oštećenja uređaja.

M.-Nr. 07 955 331

Vaš doprinos zaštiti okoliša

Zbrinjavanje ambalaže

Ambalaža štiti sušilicu od oštećenja tijekom transporta. Ambalažni materijal odabran je imajući u vidu utjecaj na okoliš i mogućnost zbrinjavanja te se zato može reciklirati.

Recikliranjem ambalažnog materijala štede se sirovine i smanjuje nakupljanje otpada.

Zbrinjavanje dotrajalih uređaja

Dotrajali električni i elektronički uređaji još uvijek sadrže brojne korisne materijale. No, oni sadrže i štetne tvari koje su bile neophodne za njihov rad i sigurnost. Ove tvari u kućnom otpadu ili zbog nepropisnog zbrinjavanja mogu naškoditi zdravlju ljudi i okolišu. Stoga dotrajali uređaj nikada nemojte bacati u ostali kućni otpad.

Umjesto takvog načina zbrinjavanja koristite centre za prihvat i daljnje iskorištavanje starih električnih i elektroničkih uređaja. Informirajte se eventualno na prodajnom mjestu.



Molimo pobrinite se da vaš dotrajali uređaj do odvoza bude spremjen izvan dohvata djece.

Štednja energije

Možete izbjeći nepotrebno produživanje vremena sušenja i povećanu potrošnju energije:

- Centrifugirajte rublje u perilici s maksimalnim brojem okretaja centrifuge.
Što je broj okretaja centrifuge veći, to ćete više energije i vremena uštedjeti kod sušenja.
- Za svaki program sušenja koristite maksimalnu količinu punjenja.
U tom slučaju je potrošnja energije najmanja u usporedbi s ukupnom količinom rublja.
- Pobrinite se za dostatno prozračivanje prostorije tijekom sušenja.
- Po potrebi očistite filter za vlakna.
- Redovito provjeravajte jesu li cijev za odvod zraka i njeni dijelovi začepljeni zbog vlakana i po potrebi uklonite vlakna.
- Kod instalacije cijevi za odvod zraka izbjegavajte veliki broj koljena i savijanja.

Vaš doprinos zaštiti okoliša	2
Sigurnosne napomene i upozorenja	6
Rukovanje sušilicom	11
Upravljačka ploča	11
Napomene za prvu uporabu	11
Funkcija zaslona	12
Prva uporaba	13
Napomene i savjeti za njegu rublja	14
1. Priprema rublja	14
2. Punjenje sušilice	15
3. Odabir programa	15
Kratke upute	16
Odgoda početka programa	20
Pregled programa	21
Osnovni programi	21
Promjena tijeka programa	23
Uređaj za naplatu	23
Promjena programa u tijeku	23
Prekid tekućeg programa	23
Dodavanje ili vađenje rublja	23
Prekid napajanja	23
Preostalo vrijeme	23
Čišćenje i održavanje	24
Čišćenje filtra za niti	24
Skidanje filtra za niti	24
Rastavljanje filtra za niti	24
Suho čišćenje dijelova filtra za niti	25
Mokro čišćenje dijelova filtra za niti	25
Umetanje filtra za vlakna	25
Čišćenje prostora za prolazak zraka	26
Brzo čišćenje	26
Dodatno čišćenje	26
- Kotač ventilatora	26
- Poklopac na području za punjenje	27
Čišćenje sušilice	28

Sadržaj

Pomoć pri smetnjama	29
Što učiniti ako ...?	29
Dojave smetnji i podsjetnici provjere na zaslonu	29
Nezadovoljavajući učinak sušenja	31
Ostali problemi	32
Zamjena žaruljice	35
Servis	36
Popravci	36
Optičko sučelje PC	36
Dodatni pribor	36
Postavljanje i priključivanje	37
Mogućnosti postavljanja	37
Prednja strana	37
Bočna strana	38
Stražnja strana	38
Gornja strana	38
Postavljanje na povišeno postolje	38
Uređaj za naplatu	38
Postavljanje uređaja	39
Transportiranje	39
Izravnavanje	39
Osiguravanje stabilnog položaja sušilice	41
Prozračivanje prostorije	41
Električni priključak	42
Instaliranje cijevi za odvod zraka	43
Osnovne napomene	43
Izračunavanje ukupne duljine cijevi	44
Postupak	44
Primjer izračuna	45
Mjerenje priključka za odvod zraka	45
Sustav za odvod zraka s utaknutim cijevima	46
Sustav za odvod zraka s fleksibilnom cijevi za odvod	47
Sabirni cjevovod za odvod zraka	48
Tehnički podatci	49
Izbornik "Postavke"	52
Otvaranje izbornika "Postavke" preko razine korisnika	52

Jezik 	53
Razina korisnika	53
Zaštita od gužvanja	54
Zvučni signal	54
Točno vrijeme	54
Kontrast	54
Svjetlina	54
Stanje pripravnosti	55
Produljiti vrijeme hlađenja	55
Stupanj suhoće	55
Stupanj suhoće RZI/ŠR	55
Stupanj suhoće jednostavno za održavanje	55
Stupanj suhoće SG	55
Očistite zračne puteve	56
Odgoda početka prog.	56

Sigurnosne napomene i upozorenja

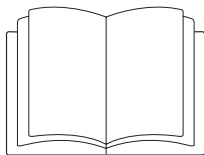

► **Obavezno** pročitajte ove upute za uporabu.

Ova sušilica odgovara propisanim sigurnosnim odredbama. Međutim, nepropisna uporaba može dovesti do ozljeda osoba ili oštećenja stvari.

Prije uporabe sušilice pročitajte upute za uporabu. U njima se nalaze važne napomene o sigurnosti, uporabi i održavanju sušilice. Na taj način štite sebe i izbjegavate oštećenja na sušilici.

Ako će se i druge osobe upućivati u rukovanje sušilicom, treba im na raspolaganje staviti i/ili im objasniti ove važne sigurnosne napomene i upozorenja.

Sačuvajte ove upute za uporabu i proslijedite ih eventualnom budućem vlasniku uređaja.

Pravilna uporaba

► Sušilica je namijenjena samo za sušenje rublja opranog u vodi, za koje njegov proizvođač na etiketi za održavanje navodi da je prikladno za strojno sušenje.

Drugi načini uporabe nisu dozvoljeni i mogu biti opasni. Miele ne preuzima odgovornost za štete nastale uporabom za koju uređaj nije predviđen ili nepravilnim rukovanjem.

► Osobe koje zbog svog fizičkog, senzornog ili duševnog stanja, ili nedostatka iskustva ili neznanja nisu u stanju sigurno rukovati ovom sušilicom istu ne smiju upotrebljavati bez nadzora ili uputa odgovorne osobe.

► Nadgledajte djecu koja se zadržavaju u blizini sušilice. Nemojte djeci dopustiti da se igraju sušilicom.

► Ako se sušilica koristi na javno dostupnom prostoru, vlasnik prikladnim mjerama mora osigurati da se korisnici ne nalaze u opasnosti zbog mogućih preostalih rizika.

Tehnička sigurnost

► Pregledajte sušilicu prije postavljanja kako biste uočili eventualna vidljiva oštećenja.

Oštećenu sušilicu nemojte postavljati i/ili uključivati.

► Na sušilici nemojte vršiti nikakve preinake koje tvrtka Miele nije izričito dozvolila.

Sigurnosne napomene i upozorenja

▶ Električna sigurnost ove sušilice može se zajamčiti samo ako je priključena na propisno instaliranu instalaciju sa zaštitnim vodičem. Vrlo je važno da se ovaj temeljni sigurnosni uvjet provjeri i, u slučaju sumnje, instalacija prepusti na provjeru stručnoj osobi. Miele ne može preuzeti odgovornost za štete nastale zbog nepostojanja ili neispravnosti zaštitnog vodiča.

▶ Nestručni popravci mogu uzrokovati ozbiljne opasnosti za korisnika za koje tvrtka Miele ne može preuzeti odgovornost. Popravke smiju izvoditi samo ovlašteni Miele servisi, jer u suprotnom za nastale štete ne vrijedi jamstvo.

▶ Neispravni dijelovi smiju se zamijeniti samo originalnim Miele rezervnim dijelovima. Samo uporabom tih dijelova možemo jamčiti da su ispunjeni svi zahtjevi obzirom na sigurnost naših uređaja.

▶ Kod nepravovremenog ili nestručnog održavanja ne mogu se isključiti smanjenje učinka, smetnje u radu i opasnost od požara.

▶ U slučaju problema ili tijekom čišćenja i održavanja, sušilica je isključena iz napajanja samo u sljedećim slučajevima:

- ako je prekinuto napajanje
- ako je osigurač instalacije u zgradi isključen ili
- ako je rastalni osigurač u instalaciji zgrade odvrnut.

▶ Ugradnju i postavljanje ove sušilice na nestacionarnim mjestima (kao što su brodovi) smiju vršiti samo specijalizirane tvrtke/stručne osobe ako mogu osigurati uvjete za siguran rad uređaja.

Pravilna uporaba

▶ Nemojte se podupirati ili naslanjati na vrata sušilice. Sušilica se može prevrnuti. Moguće su ozljede!!

▶ Zatvorite vrata nakon svakog sušenja. Na taj način izbjegavate sljedeće:

- da djeca uđu u sušilicu ili u njoj ostavljaju predmete.
- da u sušilicu uđu male životinje.

▶ Sušilica se ne smije prati visokotlačnim čistačem niti vodenim mlazom.

▶ Prostor u kojem je postavljena sušilica uvijek mora biti očišćen od prašine i vlakana. Prljave čestice u usisanom zraku mogu dovesti do začepljenja pa može doći do smetnje u radu. Opasnost od požara!

Sigurnosne napomene i upozorenja

▶ Sušilica se smije upotrebljavati samo ako je priključena cijev za odvod zraka i ako je osigurano dostatno provjetranje prostorije.

- ▶ Cijev za odvod zraka ne smije se nikada instalirati na
- dimnjak ili dimnovodni kanal koji je u funkciji,
 - otvor koji služi za prozračivanje prostorija s ložištem,
 - dimnjak koji koriste strane osobe.

Opasnost od trovanja u slučaju povratka dima ili dimnih plinova.

▶ Redovito provjeravajte propusnost zraka u svim sastavnim dijelovima cijevi za odvod zraka (npr. cijev ugrađena u zid, vanjska rešetka, pregibi). Postoji mogućnost nakupljanja vlakana koja sprečavaju izlazak zraka. Ako već postoji cijev za odvod zraka, potrebno ju je provjeriti prije instaliranja na sušilicu.

▶ Opasnost od gušenja i trovanja uslijed povratnog usisavanja dimnih plinova postoji kada je u istoj prostoriji ili stanu ili u susjednim prostorijama instaliran plinski protočni bojler, plinsko grijanje, peć na ugljen s priključkom na dimnjak itd. i podtlak iznosi 4 Pa ili više.

Izbjegavajte stvaranje podtlaka dovoljnim prozračivanjem prostorija, npr:

- otvorima za prozračivanje u vanjskom zidu koji se ne mogu zatvoriti ili
- prozorskim prekidačem: sušilica se može uključiti samo ako je prozor otvoren.

Vaš dimnjačar bi svakako trebao potvrditi da ne postoji opasnost za uporabu uređaja i da ne može nastati podtlak od 4 Pa ili više.

▶ Kada se više sušilica instalira na jedan sabirni cjevovod za odvod zraka potrebno je za svaku sušilicu izravno na sabirni cjevovod instalirati zaklopku za sprečavanje povrata zraka.

U slučaju nepridržavanja ove upute sušilica se može oštetiti i umanjuje se njena električna sigurnost.

▶ Filtar za vlakna treba redovito čistiti!

▶ Sušilica se ne smije koristiti bez filtra za vlakna ili s oštećenim filtrom. Može doći do smetnji u radu uređaja. Vlakna mogu začepiti prolaze zraka, grijanje i cijev za odvod zraka. Opasnost od požara!
Odmah isključite sušilicu i zamijenite oštećeni filtari.

▶ Ne postavljajte sušilicu rublja u prostorije gdje postoji mogućnost smrzavanja. Temperature oko točke ledišta utječu na funkcionalnost sušilice. Dozvoljena temperatura prostorije je između +2 °C i +50 °C.

Sigurnosne napomene i upozorenja

► Zbog opasnosti od požara, rublje se ne smije sušiti u sljedećim situacijama:

- ako nije oprano,
- ako nije dovoljno očišćeno ili se na njemu nalaze ostaci ulja, masti i sličnih tvari (npr. kuhinjsko rublje ili kozmetičko rublje s ostacima jestivog ulja, masti, kreme).
Ako rublje nije dovoljno očišćeno, postoji opasnost od požara uslijed samozapaljenja rublja, čak i nakon završetka programa sušenja i izvan sušilice.
- ako se na njemu nalaze zapaljiva sredstva za čišćenje ili sadrži ostatke acetona, alkohola, benzina, petroleja, sredstva za uklanjanje mrlja, terpentina, voska ili kemikalija (kao kod npr. mop-krpi, krpi za skupljanje tekućine ili brisanje).
- ako je zaprljano učvršćivačem za kosu, lakom za kosu, sredstvom za skidanje laka s noktiju ili sličnim ostacima.

Zbog toga ovako jako zaprljano rublje operite posebno temeljito:
Upotrijebite dovoljnu količinu sredstva za pranje i odaberite visoku temperaturu. U slučaju dvojbe, operite više puta.

► Zbog opasnosti od požara, rublje ili ostali predmeti se ne smiju sušiti u sljedećim situacijama:

- ako su za pranje upotrijebljene industrijske kemikalije (npr. za kemijsko čišćenje).
- ako predmeti sadrže pjenastu gumu, gumu ili gumi slične dijelove. To su npr. predmeti od lateksa, kape za tuširanje, vodonepropustan tekstil, gumirani predmeti i odjevni predmeti, jastuci sa ispunom od pjenaste gume.
- ako imaju punjenja i ako su oštećeni (primjerice jastuci ili jakne). Punjenje koje ispada može prouzročiti požar.

► Nakon faze grijanja kod mnogih programa slijedi faza hlađenja, kako bi se osiguralo da komadi rublja ostaju na temperaturi na kojoj se ne mogu oštetiti (npr. izbjegavanje samozapaljenja rublja). Tek nakon toga je program završen. Rublje uvijek izvadite neposredno i kompletno nakon završetka programa.

► **Upozorenje!** Sušilicu nikada nemojte isključivati prije završetka programa sušenja. Ako se to dogodi, rublje treba odmah izvaditi i rasporediti tako da se ohladi.

► Omekšivač za rublje ili slične proizvode treba koristiti na način opisan u uputama dotičnog sredstva.

Sigurnosne napomene i upozorenja

▶ U blizini sušilice nemojte skladištiti ili upotrebljavati benzin, petrolej i slične zapaljive tvari. Opasnost od požara i eksplozije!

▶ Pazite da do sušilice ne dolazi zrak koji sadrži pare klora, fluora ili drugih otapala. Opasnost od požara!

▶ Za dijelove uređaja od plemenitog čelika vrijedi:

Površine od plemenitog čelika ne smiju doći u dodir s tekućim sredstvima za pranje i dezinfekciju koja sadrže klor ili natrij-hipoklorit. Djelovanjem tih sredstava može doći do korozije plemenitog čelika.

Agresivne pare izbjeljivača na bazi klora mogu također prouzročiti koroziju. Zato se otvoreni spremnici tih sredstava ne smiju ostavljati u blizini uređaja!



Pribor

▶ Pribor se smije nadograđivati ili ugrađivati samo ako ga je izričito dozvolila tvrtka Miele. Ako se nadograde ili ugrade drugi dijelovi, gube se prava koja proizlaze iz garancije, jamstva i/ili odgovornosti za proizvod.

Tvrtka Miele ne može preuzeti odgovornost za štete uzrokovane nepoštivanjem sigurnosnih napomena i upozorenja.

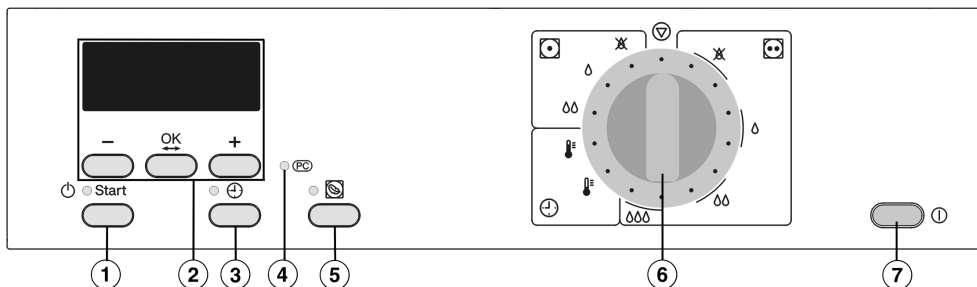
Upravljačka ploča



- ① **Tipka Start**
Indikator treperi kad se tipka pritisne, a svijetli nakon pokretanja programa.
- ② **Zaslon s tipkama -, OK i +**
Podrobnija objašnjenja nalaze se na sljedećoj stranici.
- ③ **Tipka +**
Za odabir odgode početka programa, prikaz točnog vremena.
- ④ **Optičko sučelje PC**
služi servisu kao ispitna i prijenosna točka.
- ⑤ **Tipka Schonen**  (nježno)
Za sušenje osjetljivih materijala (simbol za održavanje ).

- ⑥ **Regulator za odabir programa**
Služi za odabir programa sušenja. Regulator se može okretati ulijevo i udesno.
- ⑦ **Uključivanje/isključivanje** 
Služi za uključivanje i isključivanje.

Napomene za prvu uporabu

Prije prve uporabe pravilno postavite i priključite sušilicu. Pridržavajte se uputa iz poglavlja "Postavljanje i priključivanje".

Provedite postupak prvog puštanja u pogon kako je opisano u poglavlju "Prva uporaba".

Rukovanje sušilicom

Funkcija zaslona



Zaslon između ostalog prikazuje:

- Odabir programa.
- Dužinu programa te vrijeme pokretanja i završetka programa.

Putem zaslona možete podesiti:

- Odgodu početka programa.
- Izbornik Postavke.

Ovdje možete prilagoditi elektroniku sušilice u skladu s promjenama zahtjeva. Ostale informacije potražite na kraju ovih uputa za uporabu.

Tipke - / +

Za mijenjanje komponenti prikazanih na zaslonu:

- Smanjuje vrijednost ili pomiče oznaku prema gore.
- + Povećava vrijednost ili pomiče oznaku prema dolje.

Tipka OK

Za potvrđivanje odabrane vrijednosti i prelazak na odabir sljedeće komponente.

Tipka ⊕

Za odabir odgode početka programa. Osim toga možete pritisnuti ovu tipku tijekom sušenja kako biste doznali predviđeno vrijeme završetka programa ili aktualno vrijeme.

- Za uključivanje kratko pritisnite tipku ① za *uključivanje i isključivanje*.

Čim je sušilica spremna za uporabu prikazuje se osnovni izbornik.

Ako se sušilica uključuje prvi put, kratko se prikazuje pozdravna poruka *Miele Professional Willkommen*.

Miele Professional Willkommen neće se više pojavljivati ako nakon toga unesete jezik i točno vrijeme te kada u potpunosti završi prvi odabrani program.

Zaslon prelazi na postavke jezika.

Odabir jezika

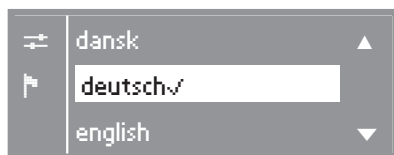

- Odaberite željeni jezik pomoću tipki + i - te potvrdite odabir tipkom **OK**.

Podešeni jezik označen je kvačicom ✓.

Podešavanje aktualnog vremena (ako je potrebno)

Aktualno vrijeme se u svakom trenutku može naknadno podesiti preko izbornika "Postavke".

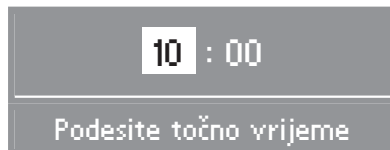

- Pomoću tipki - i + podesite sate i potvrdite tipkom **OK**.
- Isto tako podesite minute i potvrdite odabir.

Osnovni izbornik

Osnovni izbornik će se pojaviti nakon svakog uključivanja sve dok se ne odabere program.

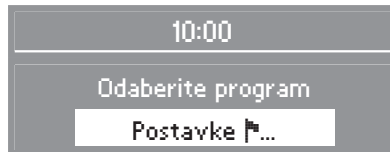







Informacije o postavkama možete pronaći na kraju ovih uputa za uporabu.

- Sada možete napuniti sušilicu i odabrati program na način opisan u poglavlju "Kratke upute".

Napomene i savjeti za njegu rublja

1. Priprema rublja

Simboli za održavanje

Sušenje	
	Normalna/visoka temperatura
	Smanjena temperatura: odaberite <i>Nježno sušenje</i> (za osjetljivo rublje).
	Nije prikladno za strojno sušenje
Glačanje i strojno glačanje	
	Jako vruće.
	Vruće.
	Toplo.
	Ne glačati/strojno glačati.

Prije sušenja

- Jako zaprljano rublje operite posebno temeljito: upotrijebite dovoljnu količinu sredstva za pranje i odaberite visoku temperaturu. U slučaju sumnje, operite više puta.
- U sušilici nemojte sušiti rublje s kojeg još kapa voda. Centrifugirajte rublje u perilici na maksimalnom broju okretaja centrifuge. Što je broj okretaja centrifuge veći, to ćete više energije i vremena uštedjeti kod sušenja.
- Novu obojanu odjeću prije prvog sušenja temeljito zasebno operite i ne sušite zajedno sa svijetlim rubljem jer ga može obojiti (kao i plastične dijelove sušilice). Isto tako, na odjeću se mogu primiti vlakna različitih boja.
- Štirkanu rublje možete sušiti. Za željeni apretorni efekt dozirajte dvostruku količinu štirke.

- Provjerite obrube i šavove kako ne bi došlo do ispadanja punila. Opasnost od požara kod sušenja!
- Zavežite pojaseve na odjeći i trake na pregačama.
- Zatvorite . . .
. . . posteljina i jastučnice, kako u njih ne bi dospjeli sitni dijelovi.
. . . kukice i ušice.
- Labave žice na grudnjacima zašijte ili odstranite.
- Otvorite jakne i dugačke patentne zatvarače kako bi se rublje ravnomjerno osušilo.
- Za ravnomjerno sušenje rublje je potrebno ravnomjerno . . .
. . . centrifugirati,
. . . rastresti,
. . . razvrstati prema vrsti vlakana i tkanja, jednakoj veličini, jednakim simbolima za održavanje te željenom stupnju suhoće.



2. Punjenje sušilice

 Opasnost od požara kod neprimjerene uporabe! Pogledajte poglavlje "Sigurnosne napomene i upozorenje".

 Iz rublja uklonite strana tijela, kao što su npr. mjerice za doziranje sredstva za pranje. Strana tijela se mogu rastopiti i tako oštetiti sušilicu i rublje.

- Nemojte previše napuniti bubanj. U slučaju prepunjavanja rublje se uništava, rezultati sušenja su lošiji i dolazi do gužvanja.
- Vodite računa o maksimalnoj količini punjenja za svaki program (pogledajte poglavlje "Pregled programa"). U tom slučaju je potrošnja energije najmanja u usporedbi s ukupnom količinom rublja.
- Gužvanje rublja kod rublja koje je jednostavno za održavanje se pojačava što je veća količina punjenja. To se događa posebno kod vrlo osjetljivih tkanina (npr. muških košulja, bluza). U ekstremnim slučajevima smanjite količinu punjenja.

3. Odabir programa

- Kod mnogih programa možete po želji odabrati različite stupnjeve suhoće: . . . npr. *Suho za ormar+* kada nakon sušenja želite složiti rublje i pospremiti ga u ormar.
. . . npr. *Vlažno za strojno glačanje* ili *Vlažno za glačanje* kada rublje nakon sušenja treba obraditi, npr. strojno glačati
Pogledajte poglavlje "Pregled programa".
- Kod osjetljivog rublja sa simbolom za održavanje  dodatno odaberite *Nježno sušenje*  (niža temperatura).
- Unutarnje fino tkanje perjem punjene odjeće, ovisno o kvaliteti, sklono je skupljanju.
- Čiste lanene tkanine smijete sušiti samo ako je to navedeno na etiketi za održavanje. U suprotnom vlakna mogu ohrapaviti.
- Vuna i mješavina vune sklona je zaplitanju i skupljanju.
- Tkana odjeća/tkanina (npr. majice kratkih rukava, donje rublje) često se skuplja u prvom pranju. Zato se takva odjeća ne smije presušiti kako bi se izbjeglo dodatno skupljanje. Eventualno možete kupiti tkanu odjeću za jedan ili dva broja veću.

Kratke upute

⚠ Svakako pročitajte poglavlje "Napomene i savjeti za njegu rublja".

- 1 Priprema rublja
- 2 Punjenje sušilice

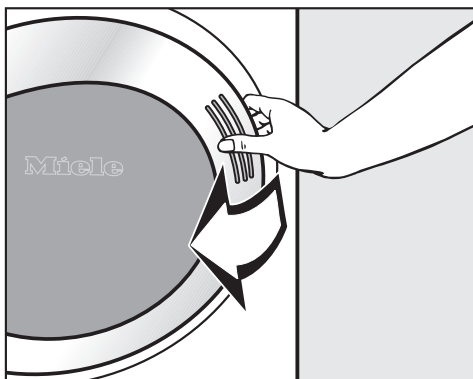

- Otvorite vrata.

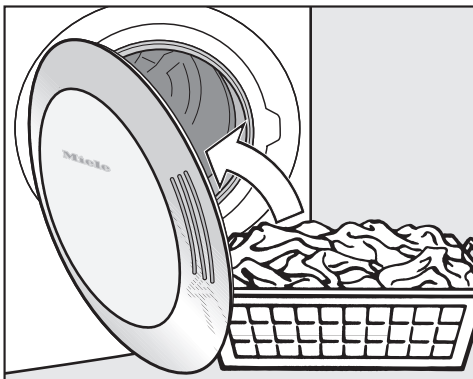

- Umetnite rublje.

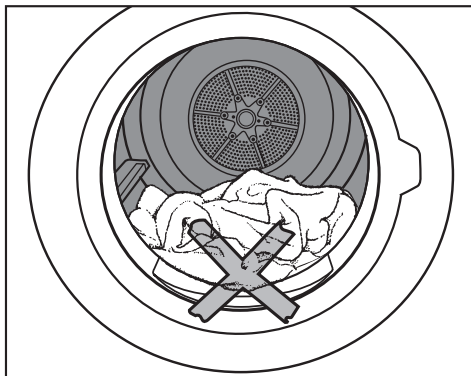

⚠ Izbjegavanje oštećivanja rublja!
Prije zatvaranja vrata provjerite:
rublje se ne smije zaglaviti u otvoru vrata.

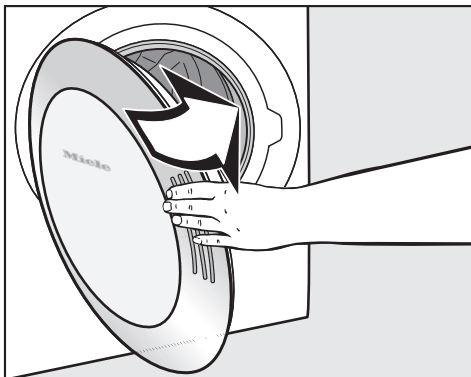

- Zatvorite vrata laganim zamahom - možete ih također prisloniti i pritisnuti.

3 Odabir programa

- Za uključivanje pritisnite tipku ① za uključivanje i isključivanje.

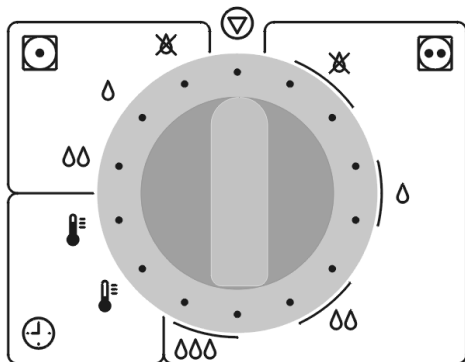

- ☀️ Odabir vremena - hladno prozračivanje
- ▽ Završetak

Prikaz na zaslonu ovisi o odabranom programu.

Kod programa *Rublje za iskuhavanje/šareno rublje, Jednostavno za održavanje* stupanj suhoće odabire se izravno s regulatorom za odabir programa.

- Odaberite željeni program pomoću regulatora za odabir programa.

- ☀️ X Rublje za iskuhavanje/šareno Suho za ormar+
- ☀️ Δ Rublje za iskuhavanje/šareno Suho za ormar
- ☀️ ΔΔ Rublje za iskuhavanje/šareno Vlažno za glačanje
- ☀️ ΔΔΔ Rublje za iskuhavanje/šareno Vlažno za str. glač.
- ☀️ X Jednostavno održavanje Suho za ormar+
- ☀️ Δ Jednostavno održavanje Suho za ormar
- ☀️ ΔΔ Jednostavno održavanje Vlažno za glačanje
- ☀️ ☀️ Odabir vremena - toplo prozračivanje

Kratke upute

Tipka *Schonen* (nježno sušenje)

- Za sušenje osjetljivog rublja (simbol za održavanje ) , primjerice od akrila, potrebno je pritisnuti tipku *Schonen* (nježno sušenje).

Zbog snižavanja temperature kod programa *Schonen* (nježno sušenje)  produžuje se trajanje programa.

Tipka

- Pogledajte poglavlje "Odgoda početka programa".

Uređaj za samonaplatu

Ako postoji sustav za samonaplatu, obratite pažnju na zahtjev za plaćanje prikazan na zaslonu.

Ako se nakon pokretanja otvore vrata ili prekine program, uplaćena vrijednost može se izgubiti (ovisno o postavkama).

Pokretanje programa

Čim se program pokrene, svijetli indikator tipke *Start*.

- Pritisnite tipku *Start*.
- Na zaslonu se prikazuje *Početak programa*, a zatim *Sušenje* kao i dužina programa.
- Kod programa sa stupnjevima suhoće kasnije će se na zaslonu prikazivati dosegnuti stupnjevi suhoće (*Vlažno za strojno glačanje... Vlažno za glačanje ... itd.*).

Promjena tijeka programa

U poglavlju "Promjena tijeka programa" možete pronaći sljedeće informacije ako je potrebno nešto promijeniti:

- Uređaj za naplatu
- Promjena programa u tijeku
- Prekid tekućeg programa
- Dodavanje ili vađenje rublja.
- Prekid napajanja
- Preostalo vrijeme.

Trajanje programa / procijenjeno preostalo vrijeme

Kod odabira programa na zaslonu se prikazuje predviđeno trajanje programa. Radi se o procjeni preostalog vremena.

Zbog sljedećih čimbenika procijenjeno vrijeme može biti svaki put drugačije: preostala vlažnost nakon centrifugiranja; vrsta rublja; količina punjenja; temperatura okoline ili oscilacije mrežnog napona.

Zbog toga se inteligentna elektronika kontinuirano prilagođava pojedinačnom punjenju, tako da je procijenjeno vrijeme trajanja programa uvijek sve točnije. Procijenjeno vrijeme se provjerava tijekom sušenja i zato ponekad može doći do skokova u vremenu.

Prije završetka programa

Nakon faze zagrijavanja slijedi faza hlađenja: na zaslonu se prikazuje *Hlađenje*. Program je završen tek nakon faze hlađenja.

Nikada ne isključujte sušilicu prije završetka programa sušenja.

5 Završetak programa - vađenje rublja

Prikazi *Zaštita od gužvanja* - ako je uključena - i *Završetak* na zaslonu označavaju završetak programa.

Savjetujemo da uvijek neposredno po završetku programa izvadite rublje iz sušilice.

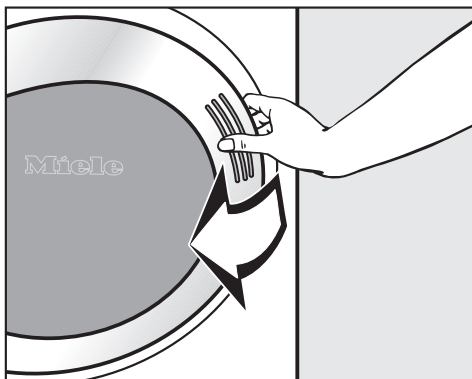

- Otvorite vrata.

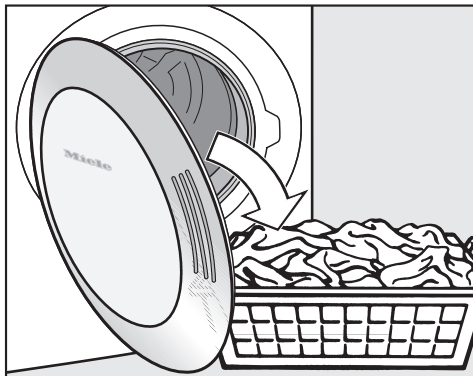

- Uvijek potpuno ispraznite bubanj.

Nemojte zaboraviti rublje u bubnju! Zaboravljeno rublje može se oštetiti ponovnim sušenjem.

Dok su vrata otvorena osvjetljenje bubnja se isključuje nakon nekoliko minuta (ušteta energije).

- Za isključivanje pritisnite tipku ① *Uključeno/Isključeno*.

Zaslon se zatamnjuje.

- Zatvorite vrata.

Napomene za održavanje

- Pridržavajte se uputa iz poglavlja "Čišćenje i održavanje".

Odgoda početka programa

Ovisno o postavci *Odgoda početka programa* možete odabrati vrijeme završetka programa, početka programa ili vrijeme do početka. U tvorničkim postavkama odgoda početka programa nije aktivirana.

Odabir odgode početka programa

- Nakon odabira programa pritisnite tipku ⊕.

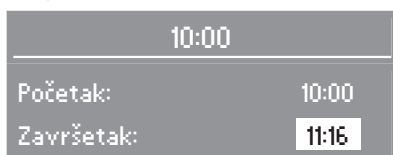

Primjer: U gornjem dijelu zaslona se prikazuje aktualno vrijeme, u sredini vrijeme početka programa, a u donjem dijelu vrijeme završetka programa.



- Pomoću tipke + odaberite željeno vrijeme.

Vrijeme za *Početak* i *Završetak* može se pomicati za 30 minuta. Maksimalno pomicanje vremena za automatsko pokretanje programa iznosi 24 sata.

Vrijeme možete skratiti pomoću tipke –.

- Potvrdite pritiskom na tipku **OK**.

Pokretanje odgode početka programa

- Pritisnite tipku *Start*.

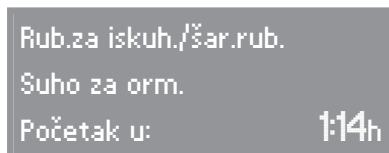

Odgoda početka programa odbrojava se u minutama.

Bubanji se kratko okreće još približno sat vremena (zaštita od gužvanja).

Promjena tijeka programa

Sve dok se vrijeme odgode početka programa odbrojava možete . . .
. . . promijeniti program *Schonen* (nježni program) ili stupnjeve suhoće.
. . . otvoriti vrata i dodati rublje. Nakon zatvaranja pritisnite tipku *Start*.

Promjena odgode početka programa

- Pritisnite tipku ⊕.
- Promijenite vrijeme pomoću tipke – ili +.
- Potvrdite pritiskom na tipku **OK**.

Poništavanje odgode početka programa





- Pritisnite tipku ⊕.
- Tipku– držite pritisnutom sve dok se vrijeme više ne skraćuje.
- Potvrdite pritiskom na tipku **OK**.

Program se odmah pokreće.

Prekid odgode početka programa

- Okrenite regulator za odabir programa na ⊙.



Osnovni programi

 Rublje za iskuhavanje/šareno		Maksimalno 9 kg*
⌘ Suho za ormar+, Δ suho za ormar**		
Tekstil	<ul style="list-style-type: none"> – Jednoslojno i višeslojno rublje od pamuka. – Ručnici od frotira/ kućni ogrtači od frotira, majice kratkih rukava, donje rublje, posteljina od flanela/frotira, dječja odjeća. – Radna odjeća, jakne, deke, pregače, plahte od frotira/lana, posteljina, ručnici, kupaonski ručnici, stolnjaci i salvete koji se mogu iskuhavati, kute. 	
Napomena	– Pleteni tekstil (npr. majice, donje rublje, rublje za dojenčad) nemojte previše sušiti jer se može skupiti.	
Nježno	Odabrati kod rublja sa simbolom za održavanje  .	
ΔΔ Vlažno za glačanje**, ΔΔΔ Vlažno za strojno glačanje		
Tekstil	<ul style="list-style-type: none"> – Rublje od pamuka ili lana. – Stolno rublje, posteljno rublje, štirkan rublje 	
Napomena	– Rublje za strojno glačanje smotajte do glačanja kako bi zadržalo vlagu.	
Nježno	Odabrati kod rublja sa simbolom za održavanje  .	
 Jednostavno za održavanje		Maksimalno 4 kg*
⌘ Suho za ormar+, Δ Suho za ormar, ΔΔ Vlažno za glačanje		
Tekstil	<ul style="list-style-type: none"> – Rublje od sintetike, pamuka ili miješanog sastava koje je jednostavno za održavanje. – Radna odjeća, kute, puloveri, haljine, hlače, stolno rublje 	
Nježno	Odabrati kod rublja sa simbolom za održavanje  .	

*Težina suhog rublja/suhog proizvoda

**Napomene za ispitivačke institute: normirani programi prema EN 61121 (bez funkcije Nježno sušenje)

Pregled programa

 Odabir vremena - toplo prozračivanje (15-60 min**) Maksimalno 9 kg*	
Tekstil	<ul style="list-style-type: none">– Dodatno sušenje višeslojnog rublja koje se zbog svojih svojstava neravnomjerno suši.– Jakne, jastuci i voluminozno rublje.– Sušenje pojedinačnih komada rublja.– Veliki ručnici, odjeća za kupanje, krpe za pranje.
Napomena	– Nemojte odmah odabrati najduže vrijeme. Kroz više pokušaja utvrdite koje vrijeme je najprikladnije.
Nježno	Odabrati kod rublja sa simbolom za održavanje  .
 Odabir vremena- hladno prozračivanje (10-120 min**) Maksimalno 9 kg*	
Tekstil	Bilo koji tekstil koji treba prozračiti.

* Težina suhog rublja/suhog proizvoda

** Servis može promijeniti gornju i donju granicu trajanja programa.

Uređaj za naplatu

Ako se nakon pokretanja programa otvore vrata ili se prekine program, plaćena vrijednost se može izgubiti (ovisno o postavkama*)!

* Miele servis može izvršiti promjenu vremena unutar kojeg je dozvoljeno promijeniti program.

Promjena programa u tijeku

Promjena programa više nije moguća (zaštita od neovlaštene promjene). Ako se regulator za odabir programa premjesti na drugu poziciju, prikazuje se poruka *Promjena programa nije moguća*, sve dok se regulator ne postavi na prvobitni program.

Kako biste odabrali drugi program, program se mora prekinuti.

Prekid tekućeg programa

- Okrenite regulator za odabir programa na .

Ako se pojavi *Završetak*, program je prekinut.

- Otvorite vrata.
- Zatvorite vrata.
- Odmah odaberite novi program.
- Pritisnite tipku *Start*.

Dodavanje ili vađenje rublja

 Opasnost od opekline kod dodirivanja vrućeg rublja i bubnja ili stražnje stijenke bubnja! U bubnju se razvijaju visoke temperature.

- Otvorite vrata.
- Dodajte ili izvadite dio rublja.
- Zatvorite vrata.
- Pritisnite tipku *Start*.

Prekid napajanja

- Za vrijeme sušenja je sušilica isključena ili je došlo do nestanka struje.
- Nakon uključivanja morate pritisnuti **OK** i ponovo pokrenuti program.

Preostalo vrijeme

Promjene tijeka programa mogu dovesti do promjene vremena na zaslonu.

Čišćenje i održavanje

Čišćenje filtra za niti

Dvodijelni filter za niti u prostoru za prolazak zraka hvata niti iz rublja. U svrhu čišćenja filter se skida i rastavlja.

 Provjerite i očistite filter za vlakna najkasnije kad se pojavi poruka: *Očistite prolaze za zrak.*

Savjet: vlakna možete ukloniti bez dodirivanja pomoću usisivača prašine.

Skidanje filtra za niti

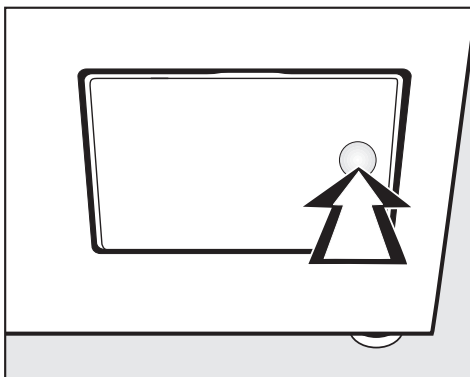

- Za otvaranje pritisnite desnu stranu poklopca filtra.

Ručku filtra tijekom izvlačenja (vidi nastavak teksta) nemojte okretati, jer će se filter rastaviti.

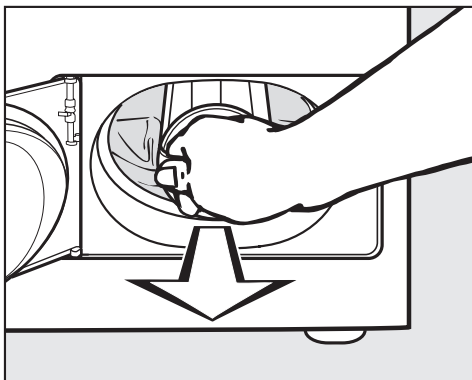

- Izvucite filter za niti pomoću ručke.

Rastavljanje filtra za niti

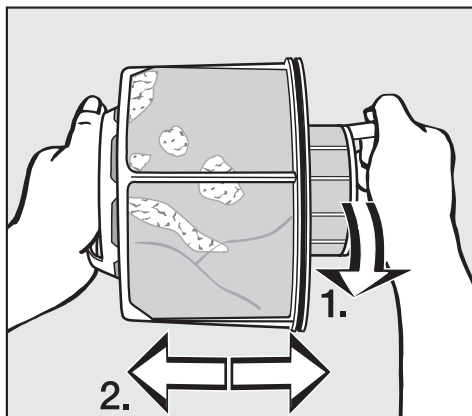

- Čvrsto držite filter za ručke.
- 1. Okrenite unutarnji dio filtra.
- 2. Povlačenjem rastavite dijelove filtra za niti.

Suho čišćenje dijelova filtra za niti

Vlakna možete higijenski i komforno ukloniti pomoću usisivača prašine.

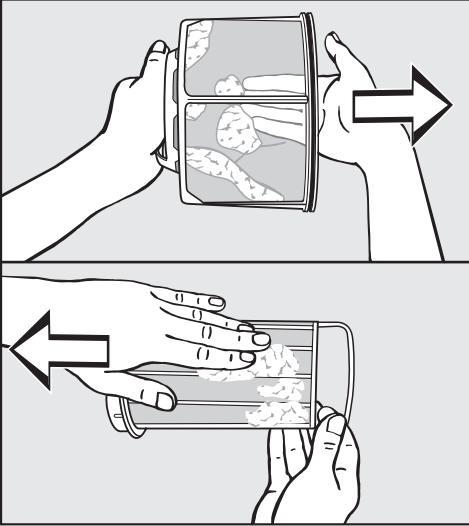

- Istresite vlakna iz filtra i dodatno ih izvucite ili upotrijebite usisavač.

Mokro čišćenje dijelova filtra za niti

Dijelove filtra za niti treba dodatno čistiti pod mlazom tople vode samo kada su jako slijepljeni ili začepljeni.

⚠ Prije ponovne ugradnje dijelove filtra treba osušiti! Mokar filter može uzrokovati smetnje u radu sušilice!

Umetanje filtra za vlakna

⚠ Kod jakih, vidljivih zaprljanja mora se dodatno očistiti prostor za prolazak zraka prije vraćanja očišćenog filtra. Vidi sljedeću stranicu.

- Stavite unutarnji i vanjski dio filtra za niti jedan u drugi.
- Polagano okrećite unutarnji dio filtra u smjeru kazaljke na satu dok ne uskoči u ležište.
- Držite filter za ručku i gurnite ga do graničnika u donji dio prostora za prolazak zraka.

Nemojte okretati ručku jer će doći do demontaže filtra.

- Zatvorite poklopac filtra za niti.

Čišćenje i održavanje

Čišćenje prostora za prolazak zraka

Povremeno provjerite i očistite prostor za prolazak zraka ako je jako zaprljan!

Brzo čišćenje

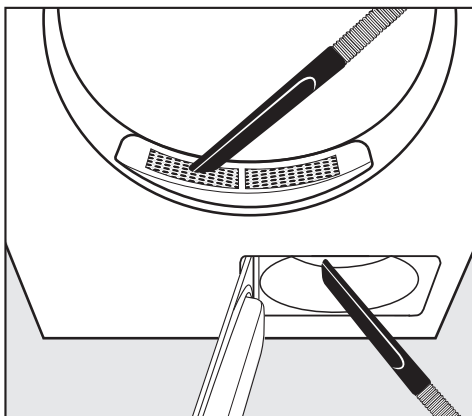

- Niti uklonite usisavačem
- s poklopca na području za punjenje (gore).
- iz prostora za prolazak zraka ispred kotača ventilatora (dolje), ako ste prije skinuli i očistiti filter za niti.

Dodatno čišćenje

- Kotač ventilatora

Kotač ventilatora iza poklopca filtra za niti može biti oblijepljen ostacima sredstva za pranje i nitima.

Povremeno provjerite kotač ventilatora i očistite ga kada je jako oblijepljen.

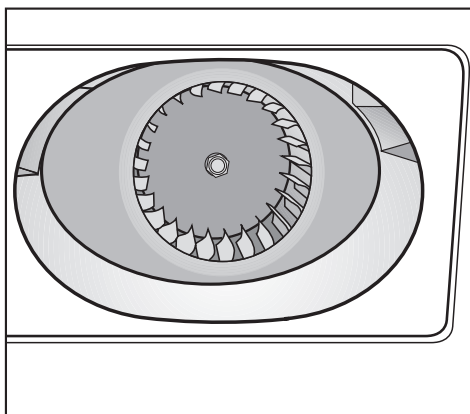

- Vlažnom krpom pažljivo uklonite naslage s kotača ventilatora.
- Također očistite područje ispred kotača ventilatora.
- Niti usisajte usisavačem.
- Uklonite postojeće niti s unutarnje strane otvorenog poklopca filtra i gumene brtve.
Nemojte oštetiti gumenu brtvu!

- Poklopac na području za punjenje

 Poklopac na području za punjenje skinite samo kod izuzetno jakih začepljenja.

- Pogledajte u bubanj.

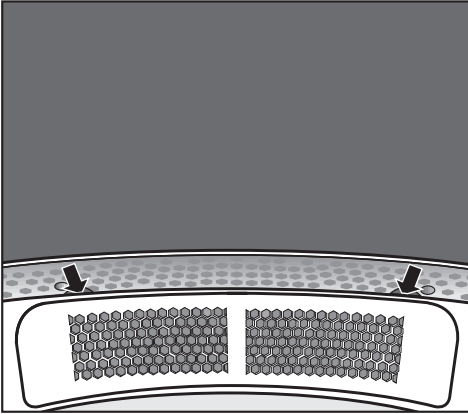

- Uхватite ispod ruba poklopca* (vidi strelice) i izvucite poklopac prema gore.
* Pomoću 2 (priložena) vijka možete osigurati poklopac od neželjenog skidanja. Vidi ostatak teksta.
- Očistite prostor za prolazak zraka ispod poklopca usisavačem.
- Očistite poklopac.
- Očistite prostor za prolazak zraka ispred kotača ventilatora (otvorite poklopac filtra za niti).

Ponovna ugradnja

- Precizno stavite poklopac na lijevu i desnu stranu otvora.
- Pritisnite poklopac prema suprotnoj strani dok se osjetno ne uglati.

Osiguravanje poklopca

Poklopac možete osigurati od neželjenog skidanja pomoću 2 (priložena) vijka. Vijke morate naviti unutar bubnja.

- Pogledajte u bubanj.

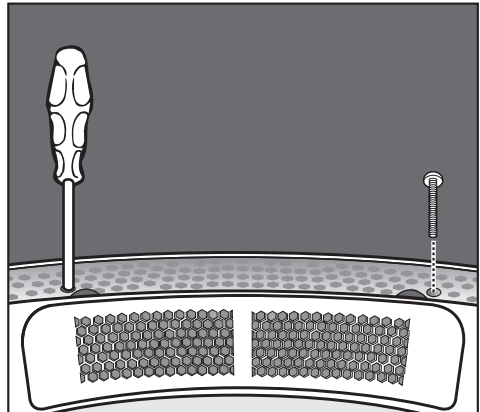

- Uvrtite torx vijke kroz okrugle rupe lijevo i desno ispod poklopca.

Čišćenje i održavanje

Čišćenje sušilice

 Isključite sušilicu iz napajanja.

 Nemojte upotrebljavati abrazivna sredstva, sredstva koja sadrže otapala, univerzalna ili sredstva za čišćenje stakla. Zbog svog kemijskog sastava mogu oštetiti plastične površine i druge dijelove uređaja.

 Sušilicu nemojte prskati mlazom vode.

- Kucište, upravljačku ploču, vrata i brtvu na vratima čistite krpom lagano natopljenom otopinom blagog sredstva za pranje ili sapunicom.
- Dijelove uređaja od plemenitog čelika (npr. bubanj) možete čistiti odgovarajućim sredstvom za čišćenje plemenitog čelika.
- Sve dijelove osušite mekom krpom.

Što učiniti ako ...?



Većinu smetnji i grešaka koje se mogu pojaviti u svakodnevnoj uporabi možete ukloniti sami.

U većini slučajeva tako ćete uštedjeti novac i vrijeme jer ne morate pozivati servis.

Sljedeća rješenja pomoći će vam u otkrivanju uzroka i uklanjanju smetnje ili greške. Pri tome imajte na umu:

Popravke električnih uređaja smije izvršiti samo stručno ovlašteno osoblje. Zbog nestručnih popravaka mogu nastati velike opasnosti za korisnika.

Dojave smetnji i podsjetnici provjere na zaslonu

Problem	Uzrok	Rješenje
 Korigirajte punjenje rublja	Ne radi se o smetnji. Elektronika prepoznaje da u bubnju nema rublja i prekida program. Sušenje pojedinačnih komada rublja ili već suhog rublja može dovesti do prekida programa.	Pojedinačne komade rublja sušite u programu s toplim zrakom. Isključivanje dojave problema: – Otvorite vrata.
 Tehnička greška. Nazovite servis Dodatno se prikazuje kod greške, npr. F47.	Uzrok se ne može sa sigurnošću utvrditi. Vjerojatno se već prije prikazala poruka <i>Očistite zračne puteve</i> . Sve dok je na zaslonu dojava greške, ne može se pokrenuti novi program.	– Pogledajte sljedeću stranicu: <i>Očistite zračne puteve</i> . – Pridržavajte se uputa koje su prikazane na zaslonu. – Pokušajte ponovo pokrenuti program.

Pomoć pri smetnjama

Problem	Uzrok	Rješenje
Prekid mrežnog napajanja Program zaustavljen	Za vrijeme sušenja je sušilica isključena ili je došlo do nestanka struje.	– Nakon uključivanja morate pritisnuti OK i ponovo pokrenuti program.
Očistite zračne puteve ili očistiti filter pojavljuje se po završetku programa ili nakon prekida programa.	Sušilica ne radi optimalno ili ekonomično. Mogući uzroci: začepjenja zbog vlakana ili ostataka sredstva za pranje.	– Obično je dovoljno očistiti filter za vlakna. Ako to nije dovoljno, provjerite sve moguće uzroke navedene pod "Sušenje traje predugo ili se prekida". Isključivanje dojava problema: – Otvorite i zatvorite vrata, odnosno potvrdite s OK .
	Možda je cijev za odvod zraka preduga, ali to nije smetnja.	Ako je cijev za odvod zraka jako duga, morate računati s dužim trajanjem programa i povećanom potrošnjom energije.
		Pojavljivanje dojava podsjetnika za provjeru možete sami podesiti. – Pogledajte poglavlje "Izvornik Postavke", odlomak Čišćenje zračnih puteva.
Promjena programa nije moguća	Treba promijeniti neki program koji je u tijeku.	– Kako biste odabrali drugi program, program se mora prekinuti. Pogledajte poglavlje "Promjena tijeka programa", "Prekid programa u tijeku".

Nezadovoljavajući učinak sušenja		
Problem	Uzrok	Rješenje
Rublje nije zadovoljavajuće osušeno.	Punjenje je sadržavalo rublje različitih vrsta tkanina.	<ul style="list-style-type: none"> – Naknadno sušite na programu <i>Toplo prozračivanje</i>. – Nakon toga odaberite odgovarajući program (pogledajte poglavlje "Pregled programa").
Jastuci punjeni perjem za vrijeme sušenja poprimaju neugodan miris.	Za perje je karakteristično da kod zagrijavanja u većoj ili manjoj mjeri poprima neugodne mirise.	Taj miris se smanjuje prirodnim prozračivanjem nakon sušenja.
Rublje od sintetičkih vlakana je nakon sušenja statički nabijeno.	Sintetika je sklona statičkom nabijanju.	Dodavanje omekšivača kod zadnjeg ispiranja nakon pranja može smanjiti pojavu statičkog nabijanja tijekom sušenja.
Nakupljaju se vlakna.	Kod sušenja se oslobađaju vlakna nastala uglavnom zbog trenja tijekom nošenja i djelomično tijekom pranja rublja. Utjecaj sušenja u sušilici na trajnost rublja je neznatan.	Otpala vlakna hvataju se na filter za vlakna i mogu se lako ukloniti (pogledajte poglavlje "Čišćenje i održavanje").

Pomoć pri smetnjama

Ostali problemi		
Problem	Uzrok	Rješenje
Postupak sušenja traje jako dugo ili se prekida.	Možda ćete morati očistiti zračne puteve/filtre.	Provjerite sve moguće uzroke kako je opisano u nastavku.
	Filtar za vlakna začepljen je vlaknima.	– Uklonite vlakna.
	Prostor za prolazak zraka je začepljen npr. dlakama i vlaknima.	– Očistite prostor za prolazak zraka. – Možete izvaditi rešetkasta sita u području za punjenje kako biste očistili prostor za prolazak zraka ispod njih.
	Cijev za odvod zraka i njezin otvor su začepljeni npr. dlakama ili vlaknima.	– Provjerite i očistite sve sastavne dijelove cijevi za odvod zraka (npr. cijev ugrađena u zid, vanjska rešetka, koljena i savijanja).
	Dovod zraka je nedostatan, npr. zbog toga što je prostorija premala.	Prilikom sušenja otvorite vrata ili prozor tako da zrak ulazi.
	Rublje nije dovoljno centrifugirano.	Ubuduće centrifugirajte rublje na većem broju okretaja u perilici.
	Sušilica je prepunjena.	Poštujte maksimalne količine punjenja u programima sušenja.
	Zbog utjecaja metalnih patentnih zatvarača nije pravilno utvrđen preostali stupanj vlažnosti rublja.	– Ubuduće otvorite patentne zatvarače. Ako se problem ponovi, odjevne predmete s dugačkim patentnim zatvaračima sušite samo u programu <i>Toplo prozračivanje</i> .

Pomoć pri smetnjama

Problem	Uzrok	Rješenje
U bubnju se stvara kondenzat.	Sušilica je instalirana na sabirni cjevovod.	<ul style="list-style-type: none">– Sušilica se smije instalirati na sabirni cjevovod samo sa zaklopkom za sprečavanje povrata zraka.– Redovito provjeravajte funkciju zaklopke za sprečavanje povrata zraka i po potrebi ju zamijenite.
Ne svijetli osvjetljenje bubnja.	Osvjetljenje bubnja se automatski isključuje (štednja energije).	<ul style="list-style-type: none">– Nakon zatvaranja i otvaranja ponovo svijetli.– Pregorjelu žaruljicu možete zamijeniti. Pogledajte na kraju poglavlja.
Prekid napajanja	<ul style="list-style-type: none">– Nakon što se ponovno uspostavi napajanje potvrdite pritiskom na tipku OK.	

Pomoć pri smetnjama

Problem	Uzrok	Rješenje
Program se ne može pokrenuti, zaslon je zatamnjen.	Uzrok se ne može sa sigurnošću utvrditi.	<ul style="list-style-type: none"> – Je li sušilica uključena u struju? – Jesu li vrata zatvorena? – Je(su) li osigurač(i) u redu? <p>Nakon nestanka napajanja morate pritisnuti OK kad se uspostavi napajanje i ponovo pokrenuti program.</p>
Tekst na zaslonu je na stranom jeziku.	U izborniku "Postavke" "Jezik" odabran je drugi jezik.	Odaberite željeni jezik. Pratite zastavicu kao orijentaciju.
Indikator tipke <i>Start</i> treperi kad se odabere neki program.	Ne radi se o smetnji. Treperenje označava da se program može pokrenuti.	Nakon početka programa više ne treperi, nego svijetli.
Zaslon je zatamnjen, osvijetljenje regulatora za odabir programa ne svijetli. Indikator tipke <i>Početak</i> polako treperi.	Zaslon se automatski isključuje radi uštede energije (pripravno stanje). To je slučaj i s regulatorom za odabir programa.	Nakon pritiska na neku tipku ili nakon okretanja regulatora za odabir programa, zaslon i regulator su osvijetljeni.
	Osvjetljenje regulatora se gasi kad se odabere izbornik <i>Postavke</i> .	Osvjetljenje regulatora je upaljeno kod odabira programa.
	Ako se problem ne može riješiti, riječ je o kvaru.	Obratite se Miele servisu.

Zamjena žaruljice

Isključite sušilicu iz napajanja.

- 1 Otvorite vrata.

Na gornjoj desnoj strani otvora za punjenje nalazi se osvjetljenje.

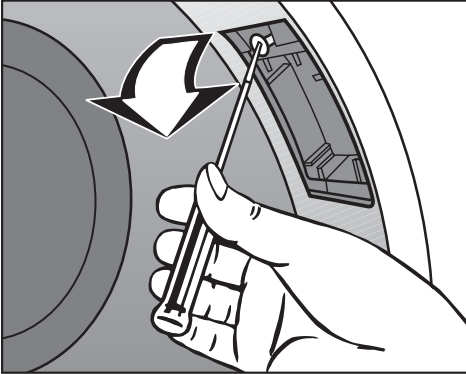

- 2 Odvrnite vijak.
- 3 Preklopite poklopac prema dolje.
- 4 Zamijenite žaruljicu.

Žaruljicu otpornu na toplinu nabavite isključivo preko Miele specijalizirane prodavaonice ili Miele servisa.

⚠ Žaruljica smije biti isključivo istog tipa i maksimalne snage navedene na natpisnoj pločici i poklopcu pretinca za osvjetljenje.

- 5 Preklopite poklopac prema gore.
- 6 Zavrnite vijak.

⚠ Pripazite na pravilnu ugradnju poklopca. Prodor vlage može uzrokovati kvar (kratki spoj).

Servis

Popravci

U slučaju problema koje ne možete sami riješiti, molimo obratite se:

– Miele specijaliziranoj prodavaonici

ili

– Miele servisu.

Servisu je potreban model i broj vaše sušilice.

Oba podatka možete pronaći na natpisnoj pločici vidljivoj kad se otvore vrata, iznad otvora.

Optičko sučelje PC

Optičko sučelje **PC** služi servisu kao ispitna i prijenosna točka.

Dodatni pribor

Za ovu sušilicu možete nabaviti dodatni pribor u Miele specijaliziranoj prodavaonici ili u Miele servisu.

Mogućnosti postavljanja

Prednja strana

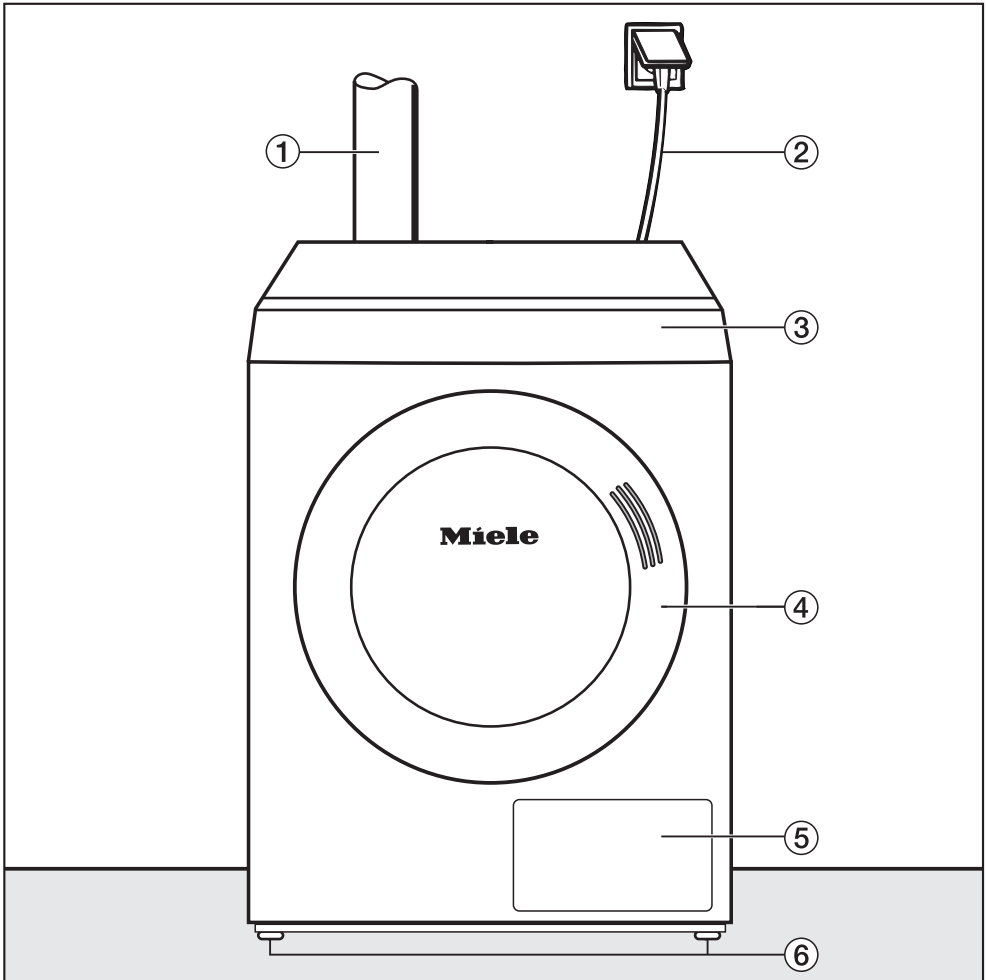

① Priključci za prozračivanje

② Priključni kabel

③ Upravljačka ploča

④ Vrata

⑤ Poklopac filtra za vlakna

⑥ Četiri nožice podesive po visini

Postavljanje i priključivanje

Bočna strana

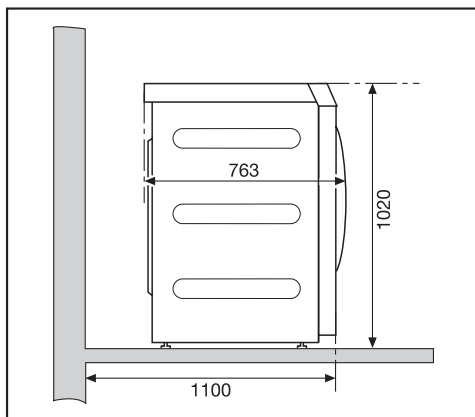

Gornja strana

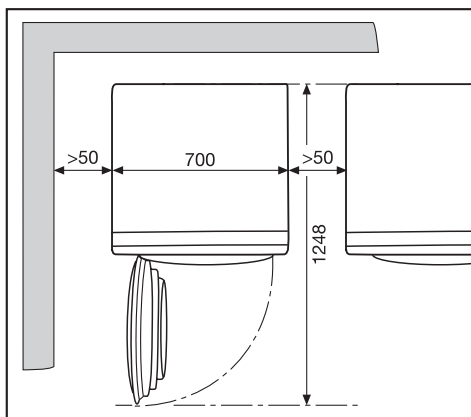

Stražnja strana

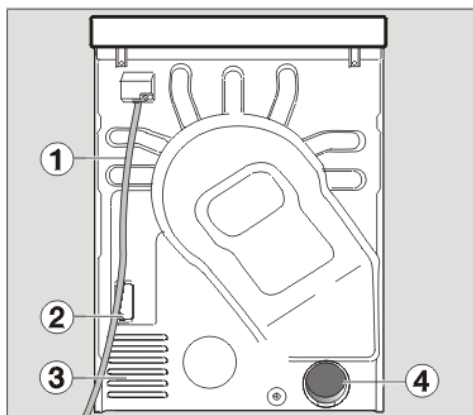

- 1 Priključni kabel
- 2 Pokrov za komunikacijski utor*
- 3 Usisni otvori za zrak za sušenje
- 4 Priključak za odvod zraka \varnothing 100 mm
(*dodatni pribor)

Postavljanje na povišeno postolje

Kao dodatni pribor možete nabaviti razna Miele povišena postolja.

⚠ Kod postavljanja na povišeno postolje na mjestu ugradnje mora se osigurati stabilan položaj sušilice (vidi dalje u tekstu pod "Postavljanje").

Uređaj za naplatu

Sušilica se može opremiti uređajem za samonaplatu (dodatni pribor). Tada Miele servis mora programirati određenu postavku u elektronici sušilice i priključiti uređaj za samonaplatu.

⚠ Redovito ispraznite kovanice/žetone iz sustava. U protivnom dolazi do zastoja u radu uređaja!

Postavljanje uređaja

Transportiranje

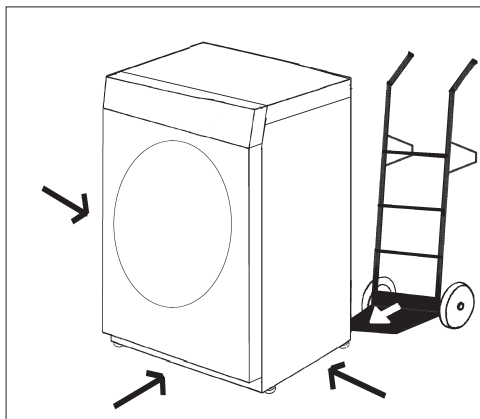



Transportiranje sušilice na mjesto postavljanja.

 Prilikom transporta sušilice pazite na njezinu stabilnost.

Izravnavanje

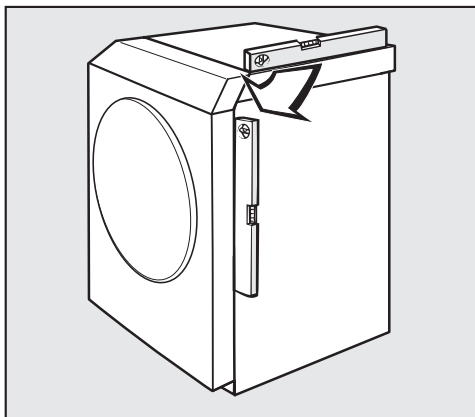
 U području otvaranja vrata sušilice ne smiju se nalaziti vrata koja se mogu zatvoriti, klizna vrata ili vrata koja se zatvaraju u suprotnom smjeru.



 Sušilica mora stajati okomito i stabilno kako bi se osigurao siguran rad.

Postavljanje i priključivanje

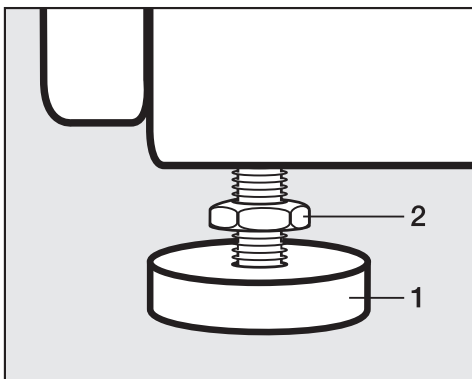

- Odvrnite matice (2).
- Izjednačite neravnine poda zakretanjem okretnih nožica (1).
- Zavrnite matice (2) u kućište.

Osiguravanje stabilnog položaja sušilice

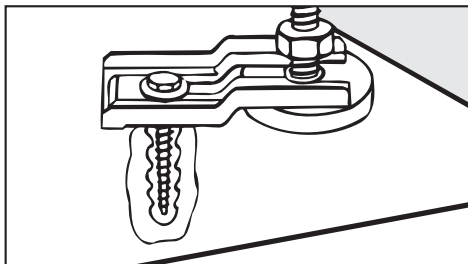

⚠ U slučajevima koji slijede sušilica se na nožicama **mora** osigurati držačima* (dodatni pribor).

– Postavljanje na postolje napravljeno na mjestu postavljanja

Umjesto držača u dijelu podnožja sušilice može biti dovoljan i rub postolja.

– Kod instalacije cijevi (sustav za odvod zraka s utaknutim cijevima).

– Kod offshore / mobilne instalacije sušilice.

* Držači su priloženi uz offshore izvedbu.

Prozračivanje prostorije

Kako se zrak potreban za sušenje uzima iz prostorije u kojoj je sušilica postavljena, mora se osigurati dostatno prozračivanje prostorije, npr. otvorima za prozračivanje u zidu koji se ne mogu zatvoriti.

⚠ Sušilica usisava zrak sa stražnje strane.

Zbog toga se ne smije smanjivati otvor između donje strane sušilice i poda, npr. rubnim letvicama, visokim tepihom itd.

Također poštujujte potrebne razmake od zida (vidi odlomak "Mogućnosti postavljanja").

U suprotnom se ne osigurava dostatan dovod zraka i ne može se jamčiti funkcioniranje sušilice.

Postavljanje i priključivanje

Električni priključak

Sušilica je opremljena priključnim kablom bez utikača.

 Nazivna snaga i jačina osigurača navedeni su na natpisnoj pločici. Molimo usporedite podatke s natpisne pločice s onima električne mreže.

Priključak se smije izvršiti samo na električnu instalaciju izvedenu prema VDE 0100 ili prema nacionalnim i lokalnim propisima.

Priključak smije izvršiti samo električar.

Sušilica se smije priključiti preko odgovarajućeg utičnog spoja.

Kod fiksnog priključenja mora se instalirati uređaj koji razdvaja sve polove napajanja. Takav uređaj može biti sklopka s razmakom otvorenih kontakata od najmanje 3 mm. To su zaštitne sklopke, osigurači i zaštite (IEC/EN 60947).

Utikač ili sklopka moraju biti dostupni u svakom trenutku.

 Ako uređaj treba isključiti iz napajanja, sklopka mora imati mogućnost blokiranja u isključenom položaju ili se mjesto prekida mora nadgledati u svakom trenutku.

Novu instalaciju priključka, promjene u instalaciji ili provjeru zaštitnog vodiča kao i utvrđivanje ispravnosti osigurača smije izvršiti samo ovlaštenu električar koji poznaje propise Njemačkog udruženja električara (VDE) i posebne zahtjeve poduzeća za opskrbu električnom energijom.

 Ako sušilicu treba priključiti na neku drugu vrstu napona, tada se treba pridržavati uputa na shemi priključenja. Priključenje mora izvršiti osoblje iz ovlaštene specijalizirane prodavaonice ili Miele servis.

Osnovne napomene

 Sušilica se smije koristiti samo ako se vlažan zrak koji nastaje kod sušenja odvodi putem instalirane cijevi za odvod zraka!

Tijekom instaliranja cijevi za odvod zraka potrebno je isključiti sušilicu iz napajanja.

Otvor cijevi za odvod zraka (npr. cijev ugrađena u zid) treba postaviti tako da se vlažan zrak . . .

. . . ne vraća u prostoriju u kojoj se sušilica nalazi;

. . . i ne uzrokuje građevinske štete ili neprihvatljiva opterećenja.

Zrak koji je potreban za sušenje uzima se iz prostorije u kojoj je sušilica postavljena. Zato kod sušenja osigurajte dovoljno prozračivanje prostorije.

U protivnom . . .

. . . postoji **opasnost od gušenja** zbog eventualnog povratnog usisavanja dimnih plinova iz drugih tehničkih uređaja ili ložišta.

. . . sušenje traje puno duže.

Mjere za dostatno prozračivanje prostorije

- Otvoren prozor.
- Kontaktni prozorski prekidač.
Tako da se električni priključak za sušilicu može uključiti samo ako je prozor otvoren.
- Otvori za prozračivanje u vanjskom zidu koji se ne mogu zatvoriti (min. 150 cm²).

Izbjegavajte:

- duge cijevi za odvod zraka.
- veći broj uskih koljena i savijanja.

Tako ćete izbjeći nizak učinak sušenja i visoku potrošnju vremena i energije.

Upotrebljavajte

- za cijev za odvod zraka: crijevo za odvod zraka* ili plastične cijevi za otpadnu vodu (npr. HT-sustav cijevi za odvodnju) s minimalnim promjerom od 100 mm.
- za odvod zraka prema van: cijev ugrađena u zid* ili priključak za prozor*.

* dodatni pribor

Instaliranje cijevi za odvod zraka

Izračunavanje ukupne duljine cijevi

Cijev za odvod zraka s koljenima i različitim sastavnim elementima uslijed trenja pruža otpor odlaznom zraku. Ovaj otpor trenja izražava se kao

Usporedna duljina cijevi

Usporedna duljina cijevi pokazuje koliko je otpor npr. koljena veći u usporedbi s 1 metrom plastične cijevi za otpadnu vodu (tablica I).

Kada zbrojite usporedne duljine svih sastavnih elemenata dobivate

ukupnu duljinu cijevi

Ukupna duljina cijevi je vrijednost koja pokazuje koliki je otpor cijelog sustava za odvod zraka.

Budući da veći **promjer cijevi** smanjuje otpor, kod veće ukupne duljine cijevi potreban je i veći promjer cijevi (tablica II).

Postupak

1. Izmjerite potrebnu duljinu cijevi za odvod zraka koja se postavlja ravno. Pomnožite ovu vrijednost s odgovarajućom usporednom duljinom cijevi iz **tablice I**.
2. Utvrdite broj potrebnih koljena i sastavnih elemenata. Zbrojite usporedne duljine cijevi pomoću **tablice I**.
3. Zbrojite sve usporedne duljine cijevi koje ste upravo izračunali: rezultat je **ukupna duljina cijevi**.
4. U **tablici II** potražite podatak o tome koliki je promjer cijevi potreban za **ukupnu duljinu cijevi**.

Tablica I	
Sastavni dijelovi	Usporedna duljina cijevi
Crijevo za odvod zraka (vrlo fleksibilno)* <ul style="list-style-type: none">– 1 m <u>ravno</u> položeno– Koljeno 45° (polumjer savijanja = 0,25 m)– Koljeno 90° (polumjer savijanja = 0,25 m)	1,8 m 1,5 m 2,5 m
Odvodno crijevo (fleksibilno ili Alu-Flex)* / plastična cijev za otpadnu vodu <ul style="list-style-type: none">– 1 m <u>ravno</u> položeno / odnosno 1 m ravne cijevi– Koljeno 45° (polumjer savijanja = 0,25 m)– Koljeno 90° (polumjer savijanja = 0,25 m)	1,0 m 0,6 m 0,8 m
Cijev ugrađena u zid* ili priključak za prozor* <ul style="list-style-type: none">– s rešetkastim umetkom– sa zaklopkom za sprečavanje povrata zraka (pomična zaklopka)	3,8 m 1,5 m
Zaklopka za sprečavanje povrata zraka* za ugradnju u cijev za odvod zraka (Pogledajte poglavlje "Sabirni cjevovod")	14,3 m
* dodatni pribor	

Tablica II	
maksimalno dopuštena ukupna duljina cijevi	potrebni promjer
20 m	100 mm
40 m	125 mm
80 m	150 mm

Instaliranje cijevi za odvod zraka

Primjer izračuna

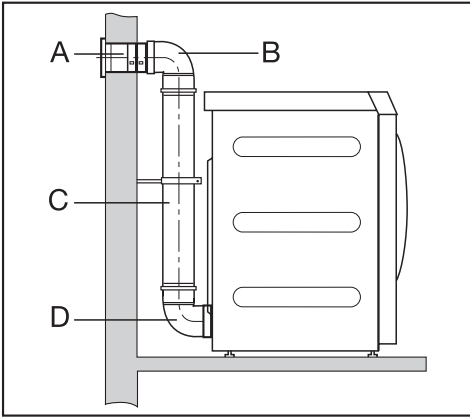

- A Cijev ugrađena u zid, s rešetkastim umetkom**
= 1 x 3,8 m usporedne duljine = 3,8 m cijevi
- B/D 2 luka, 90° plastične cijevi za otpadnu vodu**
= 2 x 0,8 m usporedne duljine = 1,6 m cijevi
- C 0,8 m plastične cijevi za otpadnu vodu**
= 0,5 x 1 m usporedne duljine = 0,5 m cijevi
-
- ukupna duljina cijevi** = 5,9 m

Rezultat: Ukupna duljina cijevi iznosi manje od 20 m (prema tablici II). Stoga je dovoljan promjer cijevi od 100 mm.

Mjerenje priključka za odvod zraka

Gornja strana

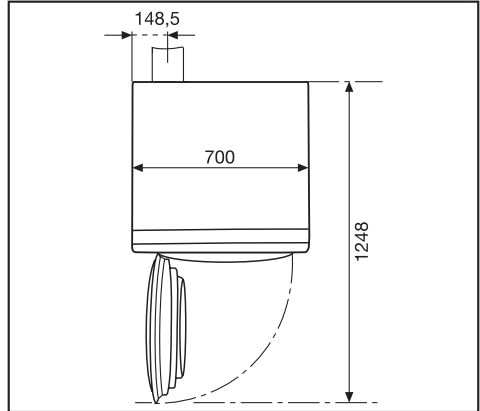

Stražnja strana

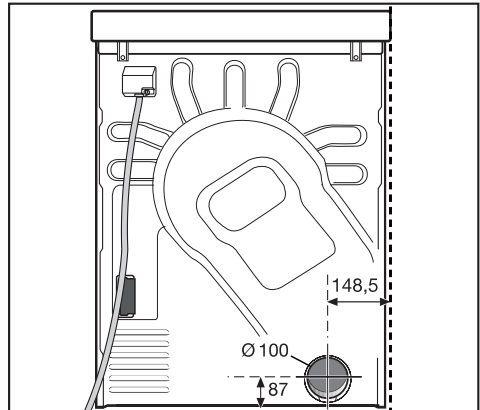

Instaliranje cijevi za odvod zraka

Sustav za odvod zraka s utaknutim cijevima

Sustav cijevi možete instalirati pomoću priključnog nastavka.

Potrebno Vam je sljedeće:

- priključni potporanj,
- cijev za ugradnju u zid* ili priključak za prozor*
- plastična cijev za otpadnu vodu iz specijalizirane prodavaonice. Kod promjera cijevi većeg od 100 mm potrebne su dodatne prijelazne cijevi sustava (npr. od Ø 100 na 125 mm).

(* dodatni pribor)

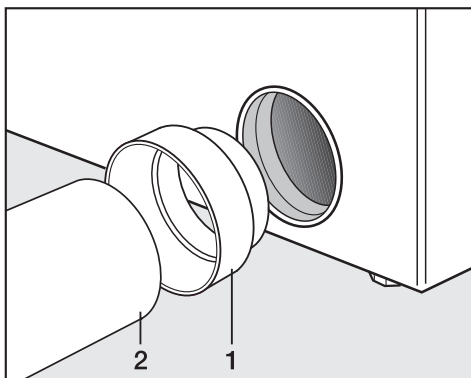

- Instalirajte priključni nastavak (1) i cijev (2).

Osigurajte stabilan položaj sušilice (primjerice pomoću držača).

Primjer: priključak za cijev ugrađenu u zid

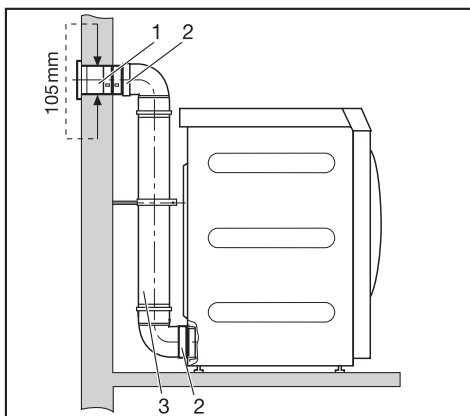

1. Cijev ugrađena u zid (uz Miele cijev za ugradnju u zid priložene su upute za montažu)
2. Priključni nastavak
3. Plastična cijev za otpadnu vodu, promjer DN 100

Instaliranje cijevi za odvod zraka

Sustav za odvod zraka s fleksibilnom cijevi za odvod

Crijevo za odvod zraka možete instalirati pomoću adaptera.

Potrebno Vam je sljedeće:

- adapter.
- crijevo za odvod* (izrazito fleksibilno, fleksibilno ili Alu-Flex).
- cijev za ugradnju u zid* ili priključak za prozor*

* (dodatni pribor)

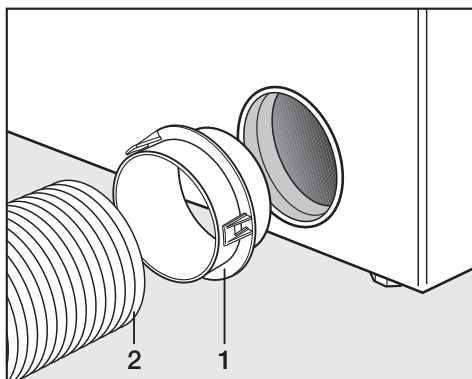

- Instalirajte adapter (1) i crijevo za odvod zraka* (2).

Primjer: dimovodni priključak

 Odvod zraka se ne smije voditi ni u dimnjak ni u dimovodni kanal koji se nalazi u uporabi, kao ni u okno koje služi za prozračivanje prostorija s ložištima.

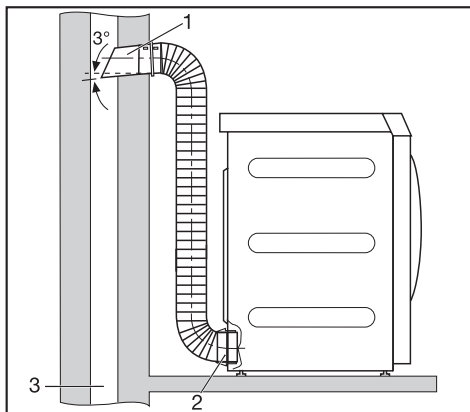

1. Cijev s priključnim nastavkom (= sastavni dijelovi Miele cijevi ugrađene u zid)
2. Adapter za fleksibilno crijevo za odvod
3. Dimovod s izolacijom od prodora vlage

Primjer: priključak za prozor

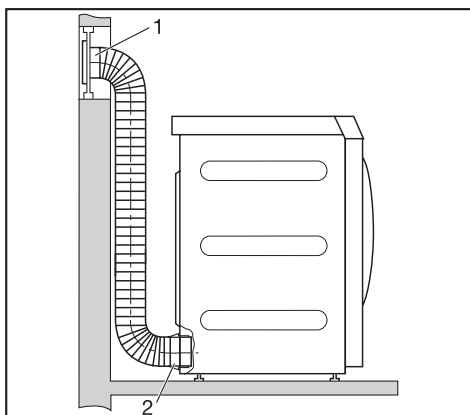

1. Priključak za prozor (umetnut u ploču od pleksiglasa) (uz Miele priključak za prozor priložene su upute za montažu)
2. Adapter za fleksibilno crijevo za odvod

Instaliranje cijevi za odvod zraka

Sabirni cjevovod za odvod zraka

⚠ Izravno na sabirni cjevovod **morate** instalirati zaklopku za sprečavanje povrata zraka **R** za svaku sušilicu! Za to je potreban dodatni pribor* (pogledajte desno).

⚠ U slučaju nepridržavanja ove upute sušilica se može oštetiti i umanjuje se njena električna sigurnost.

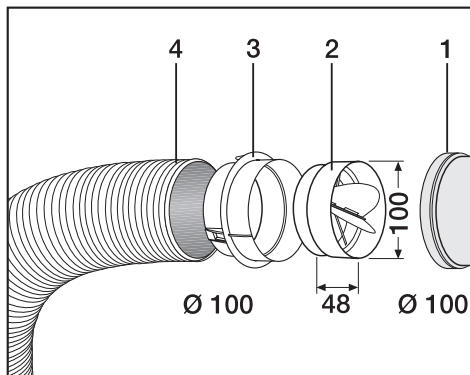

- 1 Priključak na sabirni cjevovod
 - 2 Miele zaklopka za sprečavanje povrata zraka*
 - 3 dodatni Miele adapter*
 - 4 Miele odvodno crijevo*, izrazito fleksibilno
- Zaklopku za sprečavanje povrata zraka (2) potpuno utisnite u adapter (3).

Kod priključivanja 3 do najviše 5 sušilica potrebno je povećati promjer cijevi **D**.

Broj sušilica	Faktor povećavanja promjera cijevi iz tablice II
3	1,25
4 - 5	1,5

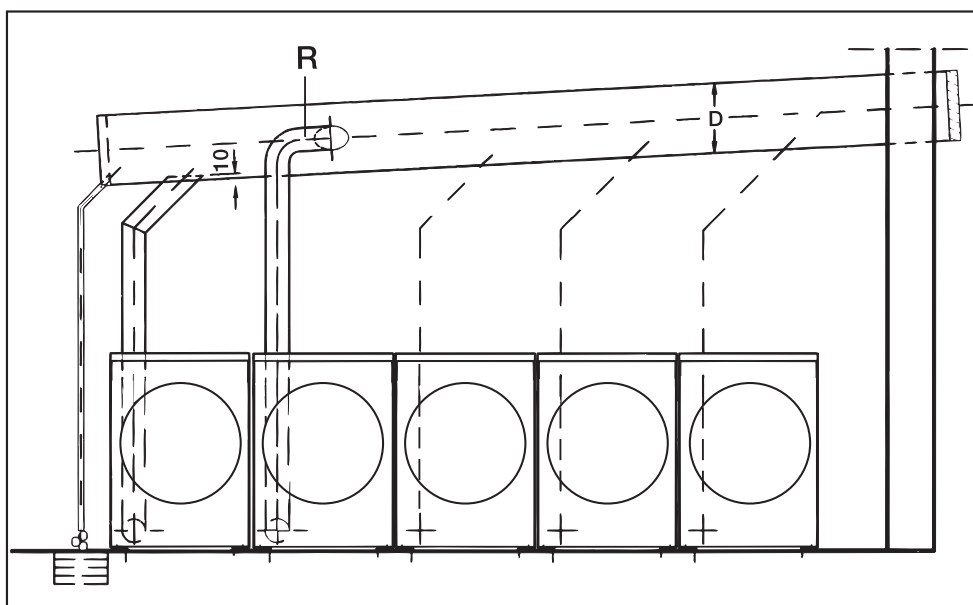

Tehnički podatci

Visina	1020 mm
Širina	700 mm
Dubina	763 mm
Dubina s otvorenim vratima	1248 mm
Masa	77 kg
Zapremnina bubnja	180 l
Maksimalna količina punjenja	9 kg (masa suhog rublja)
Duljina priključnog kabela	1600 mm
Priključni napon	Pogledajte natpisnu pločicu
Priključna vrijednost	
Osigurač	
Snaga žaruljice	
Dodijeljene ispitne oznake	
Maks. opterećenje poda tijekom rada	oko 1020 N (102 kg)
Primjenjive norme za sigurnost proizvoda	prema EN 10472, EN 60335
Razina emisije tlaka zvuka na radnom mjestu u skladu s normom EN ISO 11204/11203	< 70 dB re 20 μ Pa

Postavke za promjenu standardnih vrijednosti

Pomoću izbornika Postavke možete elektroniku sušilice prilagoditi promijenjenim zahtjevima.

Ovisno o programiranju, izbornik *Postavke/Razina korisnika* može se pomoću zaporke zaključati protiv neovlaštenog pristupa (osim postavke Jezik 

- Kod nije potreban
Neke postavke se mogu promijeniti.
- Kod je potreban
Sve postavke se mogu promijeniti.

Obratite se Miele servisu.

Napomene za prvu uporabu

Provedite postupak prvog puštanja u pogon kako je opisano na početku ovih uputa.

Izbornik "Postavke"

Otvaranje izbornika *Postavke*

Kad se pokrene izbornik *Postavke* tada se samo ograničeni broj postavki može promijeniti.

- 1 Osnovni izbornik s aktualnim vremenom će se pojaviti sve dok se ne odabere program.



- 2 Pritisnite tipku **OK**.
- 3 Sada se nalazite u izborniku *Postavke*.

Odabir postavki

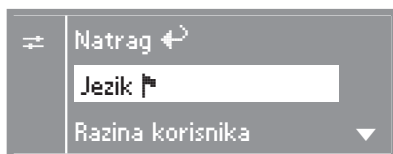

- 4 Tipkama **-** i **+** odaberite željenu postavku i potvrdite odabir tipkom **OK**.
- Strelica **▼** na zaslonu prikazuje da slijedi sljedeći odabir.
 - Ako u izborniku *Postavke* i njegovim podizbornicima u roku od 15 sekundi ne odaberete niti jednu opciju, tada će se prikaz izbornika vratiti na prethodni izbornik.

Zatvaranje izbornika *Postavke*

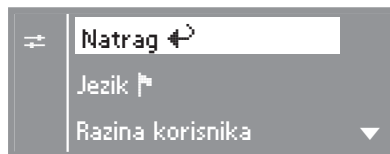

- Odaberite *natrag* i potvrdite tipkom **OK**.

Otvaranje izbornika "Postavke" preko razine korisnika

Izbornik *Postavke* može se zaključati protiv neovlaštenog korištenja (osim jezika). Mora se otvoriti pomoću zaporce u *Razini korisnika*.

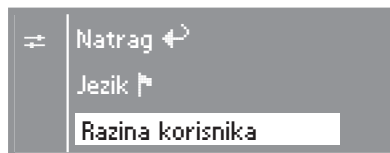

- Otvorite podizbornik *Razina korisnika*.

Unos koda

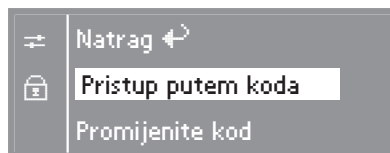

- Potvrdite *Pristup putem koda*.

Unesite kod **000** (tvornička postavka). Ako tri puta pogrešno unesete kod, 1 sat će vam biti blokiran pristup razini korisnika!

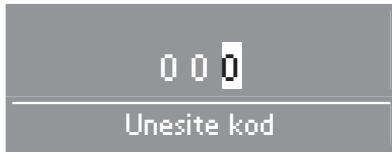

- Pomoću tipke **+** možete unijeti prvo znamenku.
- Potvrdite znamenku pritiskom na tipku **OK**.
- Sad možete unijeti drugu znamenku.
- Ponovite postupak sve dok se ne unesu sve tri brojke.

Potvrđivanje zaporke

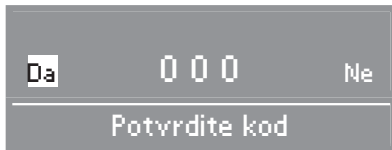

- Potvrdite zaporku pritiskom na tipku **OK** (*Da* je označeno).

Korigiranje koda

- Pritisnite tipku **+**, kako bi se označilo *Ne*.
- Potvrdite pritiskom na tipku **OK**.

- Unesite ispravni kod.

Izmjena kôda

- Pogledajte postavku "Razina korisnika".

Jezik

Prikazani jezik možete promijeniti preko podizbornika *Jezik*.

Zastavica iza riječi *Jezik* služi kao vodič za slučaj da je podešen jezik koji ne razumijete.

Razina korisnika

Možete promijeniti zaporku za pristup razini korisnika.

- Unesite staru zaporku.
- Unesite novu zaporku.

Nakon potvrde zaporke tipkom **OK** vraćate se na početak izbornika *Postavke*.

Izbornik "Postavke"

Zaštita od gužvanja

Nakon završetka programa bubanj se 1 ili 2 sata okreće u intervalima, ako se rublje odmah ne izvadi (izbjegavanje gužvanja).

- **Isklj.**
(tvornička postavka)
- **1 h**
- **2 h**

Zvučni signal

Ako je zvučni signal aktiviran, oglasit će se zvukom na završetku programa.

- **Isklj.**
(tvornička postavka)
Zvuk upozorenja kod dojava kvara neovisan je o aktiviranom zvučnom signalu.
- **Normalno**
Zvučni signal normalne glasnoće oglašava se nakon završetka programa.
- **Glasno**
Zvučni signal se glasno oglašava nakon završetka programa.

Točno vrijeme

Možete odabrati između 24- ili 12-satnog formata prikaza vremena ili odabrati neprikazivanje sata i zatim podesiti aktualno vrijeme.

– **24 h ili 12 h**

Nakon odabira formata prikaza možete podesiti vrijeme.

Podešavanje vremena:

- Pomoću tipki – i + podesite sate i potvrdite tipkom **OK**.
 - Isto tako podesite minute i potvrdite odabir.
- **Bez sata**

Ako je aktivna odgoda početka rada (pogledajte postavku *Odgoda početka rada*), tada slijedi samo odabir *Počетка*, odnosno *Završetka* u satima/minutama.

Kontrast

Svjetlina

Kontrast i svjetlina zaslona mogu se podesiti na deset stupnjeva.

Segmenti na zaslonu pokazuju podešeni stupanj.

- **Tvornička postavka: srednji stupanj.**

Stanje pripravnosti

Nakon 10 minuta zaslon se zatamnjuje, a tipka *Start* polako treperi radi štednje energije.

Zaslon se ponovno uključuje nakon okretanja regulatora za odabir programa ili pritiska na bilo koju tipku - bez utjecaja na tekući program.

– Aktivno

Stanje pripravnosti (standby) se uključuje:

- . . . ako nije izvršen odabir programa.
- . . . nakon pritiska na tipku *Start* u tekućem programu.
- . . . nakon završetka programa.

– Ne u tekućem programu (tvornička postavka)

Stanje pripravnosti se uključuje ako nije izvršen odabir programa, nakon završetka programa - ali ne za vrijeme trajanja programa.

Produljiti vrijeme hlađenja

Možete po želji produljiti fazu hlađenja prije završetka programa. Rublje se jače hladi.

Segmenti na zaslonu pokazuju podešeni stupanj.

– od 0 - 18 min.

– Tvornička postavka: 0 min (normalna faza hlađenja).

Trajanje programa se sukladno tome produljuje.

Promjena vremena hlađenja nije djelotvorna kod programa *Toplo prozračivanje*, *Hladno prozračivanje*.

Stupanj suhoće

Stupanj suhoće RZI/ŠR

Stupanj suhoće jednostavno za održavanje.

Programne sušenja *Rublje za iskuhavanje/šareno rublje* i *Jednostavno održavanje* možete individualno promijeniti.

Segmenti na zaslonu pokazuju podešeni stupanj.

– od suhog do

– vlažnog.

– Tvornička postavka: stupanj 4.

Stupanj suhoće SG

Taj stupanj suhoće *Vlažno za strojno glačanje* možete zasebno promijeniti u programu *Iskuhavanje/šareno rublje*.

– od suhog do

– vlažnog.

– Tvornička postavka: stupanj 7.

Očistite zračne puteve

Elektronika sušilice izračunava stupanj onečišćenja vlaknima i ostacima sredstva za pranje u filtru i u sustavu za provođenje zraka. Pojavljuje se podsjetnik za provjeru: *Očistite zračne puteve*. Možete sami odlučiti kod kojeg stupnja onečišćenja vlaknima će se pojaviti ta poruka.

Probama utvrdite koja opcija najbolje odgovara vašim navikama sušenja.

– Isklj.

Ne pojavljuje se *Očistite zračne puteve*.

Kod izrazito otežanog provođenja zraka dolazi do prekida programa i pojavljuje se podsjetnik za provjeru *Očistite zračne puteve*, neovisno o toj opciji.

– Neosjetljivo

Tek kod jakog onečišćenja nitima pojavljuje se *Očistite zračne puteve*.

– Normalno (tvornička postavka)

– Osjetljivo

Već i kod manjeg onečišćenja nitima pojavljuje se *Očistite zračne puteve*.

Odgoda početka prog.

S funkcijom Odgode početka rada možete odabrati vrijeme za odgođeno pokretanje programa (pogledajte poglavlje "Odgoda početka programa"). Možete odlučiti kako će izgledati taj vremenski prikaz.

– Završetak programa

Treba odabrati vrijeme za završetak programa.

– Početak programa

Treba odabrati vrijeme za početak programa.

– Vrijeme do početka

Treba odabrati minute/sate do početka programa.

– Nije aktivno (tvornička postavka)

Pritiskom na tipku ⊕ prikazuje se preostalo vrijeme i točno vrijeme završetka programa.

Miele

PROFESSIONAL

Miele trgovina i servis d.o.o.
Buzinski prilaz 32
10 000 Zagreb
Telefon: 01 6689 000
Faks: 01 6689 090
Servis: 01 6689 010
E-mail: info@miele.hr
www.miele.hr

Izjava o sukladnosti dostupna je na stranici: www.miele.hr

Njemačka
Miele & Cie. KG
Carl-Miele-Straße 29
33332 Gütersloh